

# FORD Galaxy 2.0 TDCi / 03/2006 –; velkoprostorová limuzína/MPV

## servisní plán

Poznávací značka

Stav tachometru

Číslo karoserie

Mechanik

Číslo motoru

Číslo zakázky

### Pracovní pokyny

- |                          |                          |                          |   |
|--------------------------|--------------------------|--------------------------|---|
| <input type="checkbox"/> | <input type="checkbox"/> | <input type="checkbox"/> | Bezpečnostní pásy - upevnění - zkontrolovat                                 |
| <input type="checkbox"/> | <input type="checkbox"/> | <input type="checkbox"/> | Varovný systém ABS - zkontrolovat   |
| <input type="checkbox"/> | <input type="checkbox"/> | <input type="checkbox"/> | Přístroje - zkontrolovat  |
| <input type="checkbox"/> | <input type="checkbox"/> | <input type="checkbox"/> | Houkačka - zkontrolovat   |
| <input type="checkbox"/> | <input type="checkbox"/> | <input type="checkbox"/> | Stěrače a ostřikovače - zkontrolovat  |
| <input type="checkbox"/> | <input type="checkbox"/> | <input type="checkbox"/> | Světelná zařízení - zkontrolovat  |
| <input type="checkbox"/> | <input type="checkbox"/> | <input type="checkbox"/> | Systém vyrovnávání dosahu světlometů - zkontrolovat                         |
| <input type="checkbox"/> | <input type="checkbox"/> | <input type="checkbox"/> | Karosérie/lak - zkontrolovat  |
| <input type="checkbox"/> | <input type="checkbox"/> | <input type="checkbox"/> | Motorový olej a filtr - vyměnit   |
| <input type="checkbox"/> | <input type="checkbox"/> | <input type="checkbox"/> | Vůle spojky - zkontrolovat/seřídít  |
| <input type="checkbox"/> | <input type="checkbox"/> | <input type="checkbox"/> | Olej převodovky - netěsnosti - zkontrolovat                                 |
| <input type="checkbox"/> | <input type="checkbox"/> | <input type="checkbox"/> | Klouby řízení - zkontrolovat  |
| <input type="checkbox"/> | <input type="checkbox"/> | <input type="checkbox"/> | Převodka řízení - zkontrolovat  |
| <input type="checkbox"/> | <input type="checkbox"/> | <input type="checkbox"/> | Hadice servořízení - zkontrolovat   |
| <input type="checkbox"/> | <input type="checkbox"/> | <input type="checkbox"/> | Homokinetické klouby/těsnící kroužky/manžety hnacích hřídelů - zkontrolovat |
| <input type="checkbox"/> | <input type="checkbox"/> | <input type="checkbox"/> | Tlumiče pérování/zavěšení - zkontrolovat                                    |
| <input type="checkbox"/> | <input type="checkbox"/> | <input type="checkbox"/> | Výfukový systém/zavěšení výfuku - zkontrolovat                              |
| <input type="checkbox"/> | <input type="checkbox"/> | <input type="checkbox"/> | Koroze brzdového vedení a stav brzdových hadic - zkontrolovat               |
| <input type="checkbox"/> | <input type="checkbox"/> | <input type="checkbox"/> | Palivová soustava - netěsnosti - zkontrolovat                               |
| <input type="checkbox"/> | <input type="checkbox"/> | <input type="checkbox"/> | Brzdové kotouče a destičky vpředu - zkontrolovat                            |
| <input type="checkbox"/> | <input type="checkbox"/> | <input type="checkbox"/> | Brzdové kotouče a destičky vzadu - zkontrolovat                             |
| <input type="checkbox"/> | <input type="checkbox"/> | <input type="checkbox"/> | Brzdová kapalina - zkontrolovat   |
| <input type="checkbox"/> | <input type="checkbox"/> | <input type="checkbox"/> | Stav pneumatik - hloubka desénu a tlak - zkontrolovat                       |
| <input type="checkbox"/> | <input type="checkbox"/> | <input type="checkbox"/> | Provozní kapaliny - zkontrolovat  |
| <input type="checkbox"/> | <input type="checkbox"/> | <input type="checkbox"/> | Hadice chladicí kapaliny - zkontrolovat                                     |
| <input type="checkbox"/> | <input type="checkbox"/> | <input type="checkbox"/> | Pachový čistič, je-li použit - vyměnit                                      |
| <input type="checkbox"/> | <input type="checkbox"/> | <input type="checkbox"/> | Vznětový motor: Palivový čistič/odlučovač vody - vypustit vodu              |
| <input type="checkbox"/> | <input type="checkbox"/> | <input type="checkbox"/> | Klimatizace - zkontrolovat a desinfikovat                                   |
| <input type="checkbox"/> | <input type="checkbox"/> | <input type="checkbox"/> | Ukazatel výměny oleje v motoru - vynulovat servisní interval                |
| <input type="checkbox"/> | <input type="checkbox"/> | <input type="checkbox"/> | Zkušební jízda  |

OPRAVA, VÝMĚNA, SEŘÍZENÍ

JE V POŘÁDKU

NENÍ V POŘÁDKU

Poznámky:

# FORD Galaxy CU/CUK 2559

## podrobný návod jak vyměnit pylový a prachový filtr

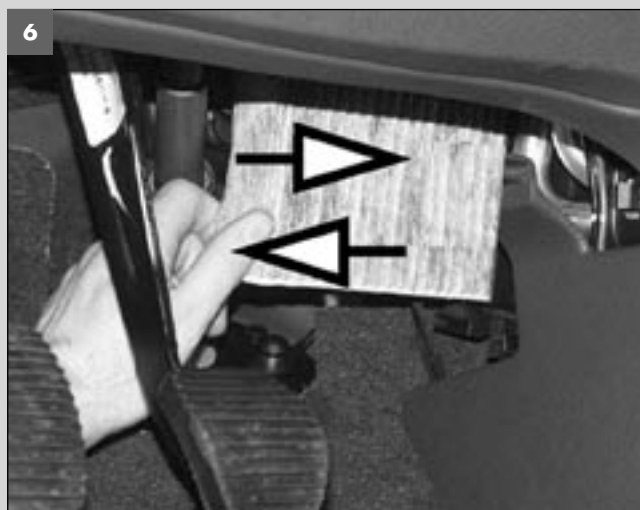
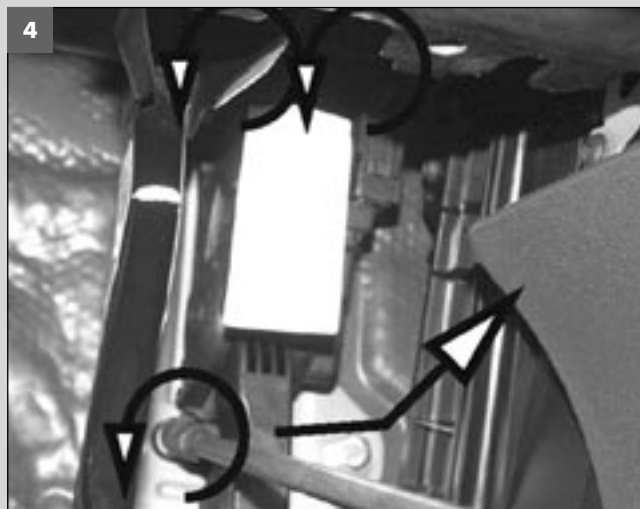

# FORD Galaxy 2.0 TDCi / 03/2006 –; velkoprostorová limuzína/ MPV údržba

Mechanická převodovka

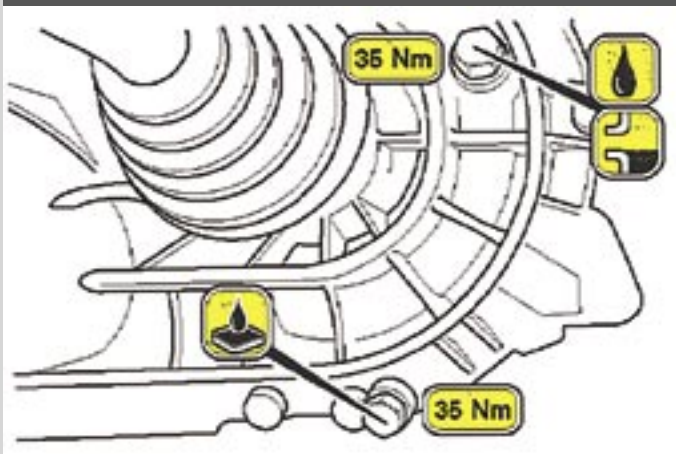

Mechanická převodovka

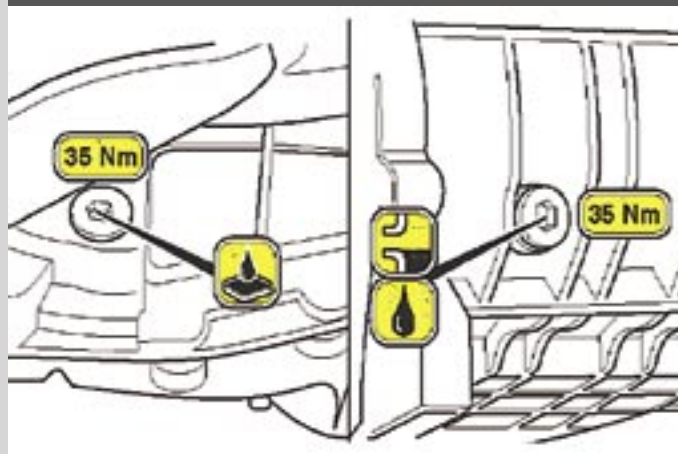

Mechanická převodovka

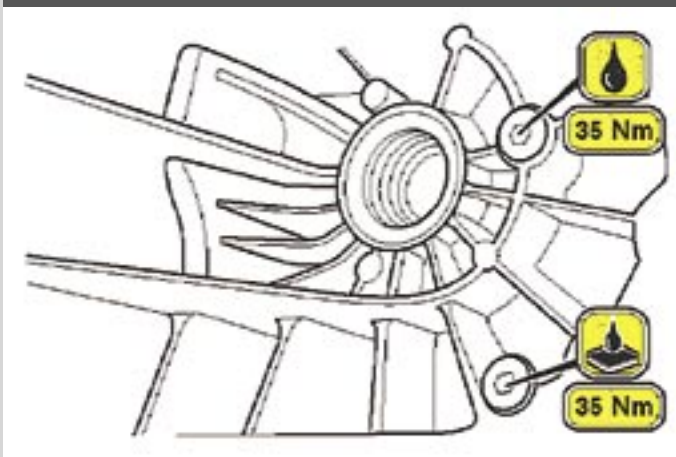

Uspořádání klínových žebrových řemenů

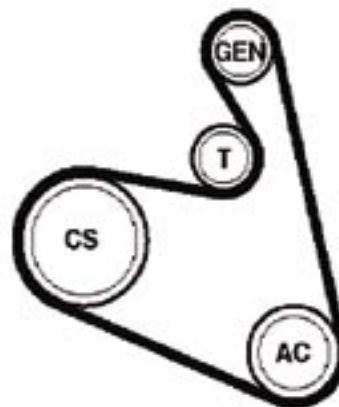

Zdvíhací body

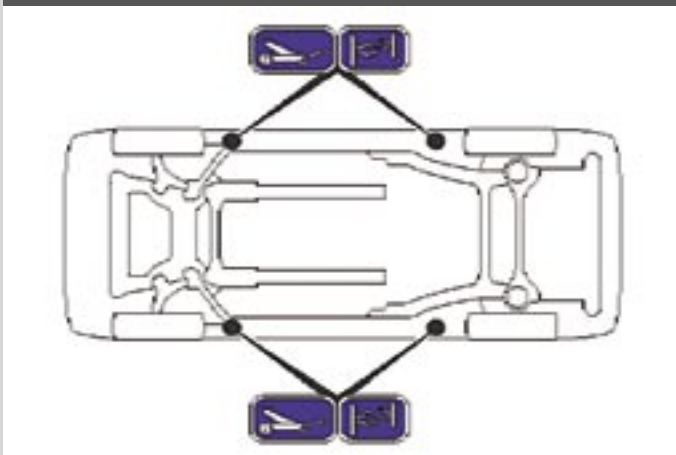

# FORD Galaxy 2.0 TDCi / 03/2006 –; velkoprostorová limuzína/ MPV

## demontáž a montáž rozvodového řemene

### Speciální nářadí

Fixovací přípravek kola vačkového hřídele	Ford č. 303-735
Fixovací trn setrvačnicku	Ford č. 303-1059
Fixovací přípravek setrvačnicku	Ford č. 303-393
Adaptér pro fixovací přípravek setrvačnicku	Ford č. 303-393-01

### Poškození motoru

Ačkoliv při přetržení řemenu dojde za normálních okolností k poškození motoru, doporučuje se před demontáží hlavy válců provést kontrolu kompresních tlaků ve válcích.

### Doporučené výměnné intervaly

- každých 200 000 km nebo 10 roků - vyměnit
- je bezpodmínečně nutné přihlédnout k provozním podmínkám vozidla a záznamům o provedených pracích v servisní knížce vozidla.

### Základní pokyny

- odpojte baterii
- je-li ozubený řemen sejmutý, NEOTÁČEJTE klikovým a vačkovým hřídelem
- vymontujte žhavicí svíčky, aby bylo možno motorem lehce otáčet
- motor protáčejte (pokud není udáno jinak) v normálním směru otáčení
- motor protáčejte JEN pomocí kola klikového hřídele, nikoliv pomocí jiných ozubených kol
- dodržte všechny stanovené utahovací momenty

### Demontáž

- vozidlo vpředu zvedněte a podepřete
- demontujte
  - horní kryt motoru
  - spodní kryt motoru (pokud je použit)
  - hnací řemen pomocných agregátů
  - spouštěč
  - šroub řemenice klikového hřídele [1]
  - řemenici klikového hřídele [2]
  - spodní kryt ozubeného řemenu [3]
- podepřete motor
- demontujte
  - pravé uložení motoru
  - horní kryt ozubeného řemenu [4]
- otočte klikový hřídel vpravo do HÚ prvního válce, časovací značka kola vačkového hřídele musí být v poloze 4 hodin [5]
 

**Upozornění:** první válec na straně setrvačnicku
- nasadte
  - fixovací přípravek kola vačkového hřídele [6], nástroj č. 303-735
  - fixovací trn setrvačnicku [7], nástroj č. 303-1059

- nasadte fixovací přípravek setrvačnicku [8], nástroj č. 303-393/01
- odpojte vícekolíkový konektor snímače úhlu klikového hřídele
- demontujte
  - snímač úhlu klikového hřídele
  - vysílač impulzů [9]
 

**Upozornění:** dbejte na to, aby se vysílač impulzů nepoškodil
- demontujte
  - šroub napínací kladky [10]
  - napínací kladku
  - ozubený řemen
  - držák pravého uložení motoru

### Montáž

- Upozornění:** NEPOUŽIJTE znovu již jednou použitý řemen
- přezkoušejte, zda je fixovací trn setrvačnicku správně nasazen [7]
  - setrvačnick musí být blokován nástrojem [8]
  - přezkoušejte, zda je fixovací přípravek kola vačkového hřídele správně nasazen [6]
  - namontujte
    - novou vodící kladku.
    - držák pravého uložení motoru, utáhněte šrouby utahovací moment: 56 Nm
  - nasadte ozubený řemen
 

**Upozornění:** šipka na řemenu musí ukazovat ve směru otáčení
  - namontujte novou napínací kladku, utáhněte pevně rukou šroub [10]
  - dbejte na to, aby byl řemen mezi ozubenými koly napnutý
  - otočte napínací kladku vlevo tak, aby byl ukazatel vyrovnán se zářezem [11] a [12], použijte imbusový klíč [13]
  - utáhněte šroub napínací kladky [10], utahovací moment: 21 Nm
  - namontujte
    - vysílač impulzů [9]
 

**Upozornění:** dbejte na to, aby se vysílač impulzů nepoškodil
    - řemenici klikového hřídele [2]
    - šroub řemenice klikového hřídele [1], použijte starý šroub
  - utáhněte šroub řemenice klikového hřídele [1]
 

Utahovací moment: 50 Nm
  - demontujte
    - fixovací trn setrvačnicku [7]
    - fixovací přípravek kola vačkového hřídele [6]
    - fixovací přípravek setrvačnicku [8]
  - otočte klikovým hřídelem pomalu čtyři otáčky doprava
  - časovací značka kola vačkového hřídele musí být v poloze 4 hodin [5]



# FORD Galaxy 2.0 TDCi / 03/2006 –; velkoprostorová limuzína/ MPV

## demontáž a montáž rozvodového řetězu

### Speciální nářadí

Fixovací přípravek kola vačkového hřídele	Ford č. 303-735
Fixovací trn setrvačnicku	Ford č. 303-1059
Fixovací přípravek setrvačnicku	Ford č. 303-393
Adaptér pro fixovací přípravek setrvačnicku	Ford č. 303-393-01
Fixovací přípravek napínače řetězu	Ford č. 100-010

### Základní pokyny

- odpojte baterii
- vymontujte žhavicí svíčky, aby bylo možno motorem lehce otáčet
- motor protáčejte (pokud není udáno jinak) v normálním směru otáčení
- dodržte všechny stanovené utahovací momenty
- pokud je díl použit, před demontáží označte montážní polohu snímače úhlu klikového hřídele
- motor protáčejte JEN pomocí kola klikového hřídele, nikoliv pomocí jiných řetězových kol
- je-li rozvodový řetěz sejmут, NEOTÁČEJTE klikovým nebo vačkovým hřídelem

### Seřízení časování ventilů

- požadované práce pro demontáž a montáž rozvodového řetězu
- vymontujte ozubený řemen
- demontujte skříň vačkového hřídele
- dbejte na správné usazení fixovacího trnu setrvačnicku [1]
- fixovací přípravek setrvačnicku musí být nasazen [2]
- dbejte na správné usazení fixovacího přípravku kola vačkového hřídele [3]
- vyrovnejte barevné články řetězu s časovací značkou na každém řetězovém kole [4] a [5]
- aretujte napínač řetězu v zatažené poloze
- zatlačte píst do skříň napínače [6] a nasadte fixovací přípravek napínače řetězu [7]
- odstraňte fixovací přípravek napínače řetězu [7], aby se uvolnil píst napínače řetězu

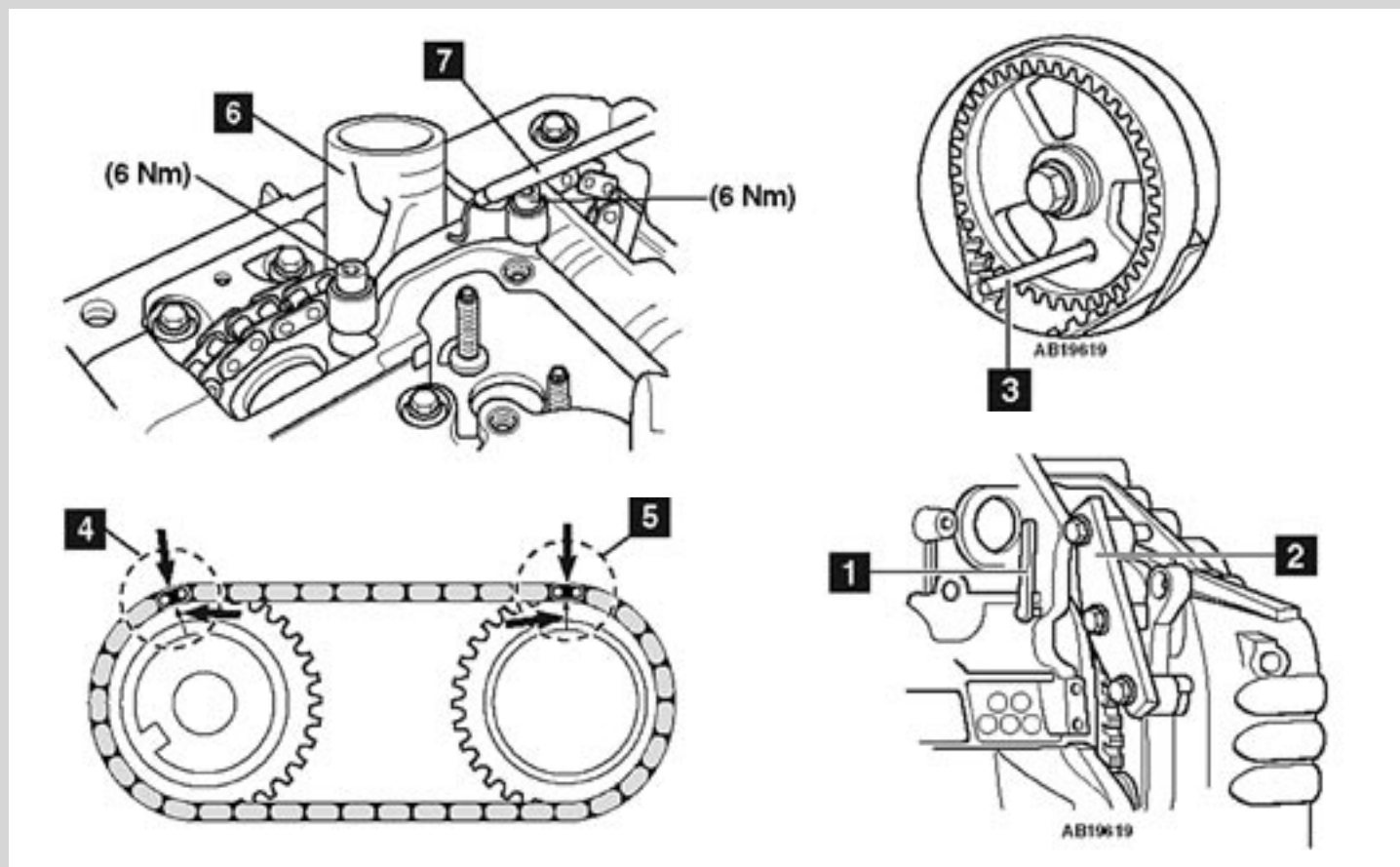

# FORD Galaxy 2.0 TDCi

## demontáž a montáž převodovky

### Speciální nářadí

Přídavný kus	OE (303 - 290 - 13)
Motorová příčka	OE (303 - 290 B)
Přídavný kus	OE (303 - 290 B15)
Přídavný kus	OE (303 - 290 B16)

### Bezpečnostní pokyny

- poznamenejte kód rádia
- odpojte minusový pól baterie

### Utahovací momenty

Samojistící šrouby a matice se musí vždy vyměnit.

Matice (1) (obr. 1)	48 Nm
Šroub(y) (2) (obr. 1)	25 Nm
Šroub(y) (1) (obr. 2)	48 Nm
Šroub(y) startéru (2) (obr. 2)	40 Nm
Šroub(y) držáku (1) (obr. 3)	25 Nm
Šroub(y) (3) (obr. 3)	48 Nm
Šroub(y) (1) (obr. 4)	148 Nm
Šroub(y) (1) (obr. 5)	80 Nm
Matice (2) (obr. 5)	80 Nm
Matice (1) (obr. 6)	48 Nm
Šroub(y) (3) (obr. 6)	48 Nm
Šroub(y) (1) (obr. 8)	48 Nm

### Demontáž

- vymontujte kryt(y) motoru
- vymontujte vzduchový filtr

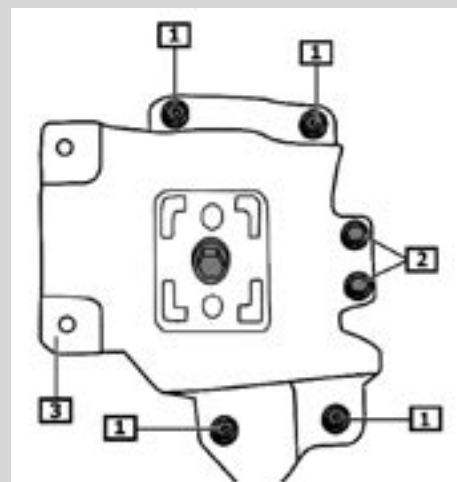

Obr. 1 1 Matice 2 Šroub(y) 3 Držák

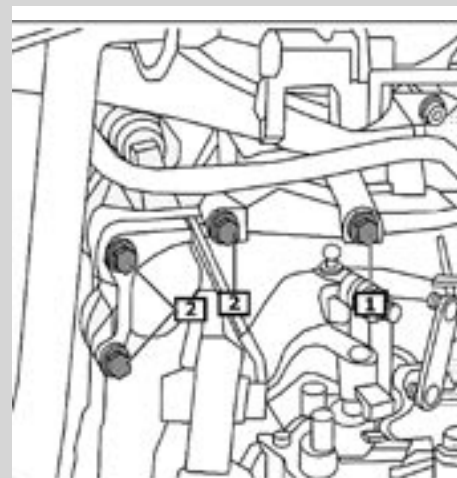

Obr. 2 1 Šroub(y) 2 Šroub(y) startéru

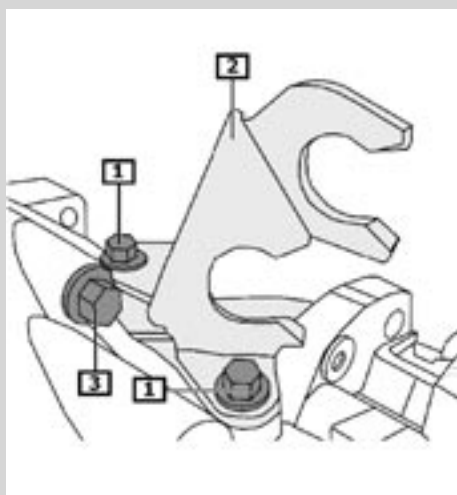

Obr. 3 1 Šroub(y) držáku 2 Držák  
3 Šroub(y)

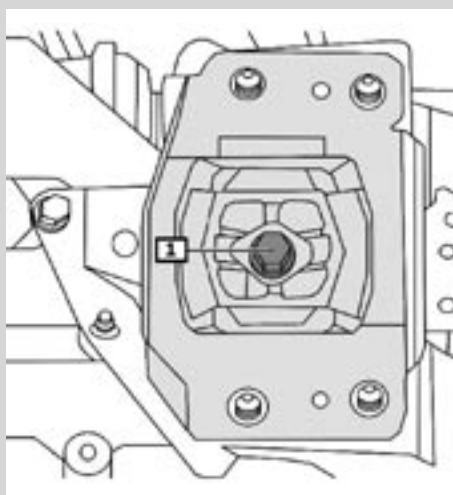

Obr. 4 1 Šroub(y)

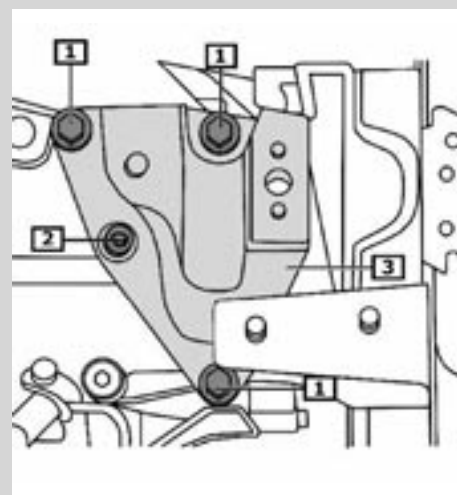

Obr. 5 1 Šroub(y) 2 Matice 3 Držák

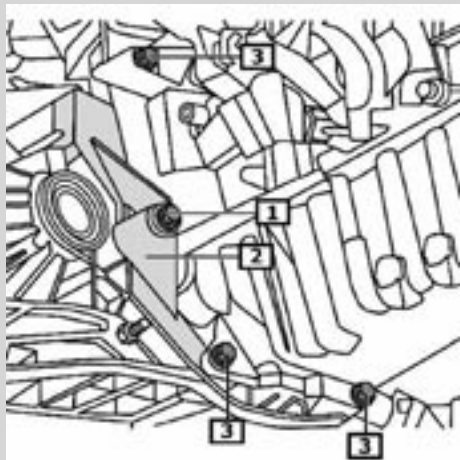

Obr. 6 1 Matice 2 Krycí plech(y)  
3 Šroub(y)

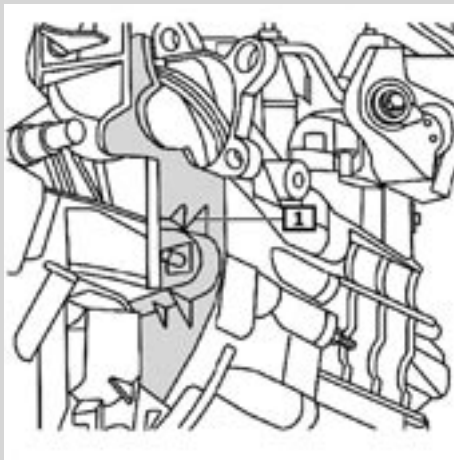

Obr. 7 1 Krycí plech(y)

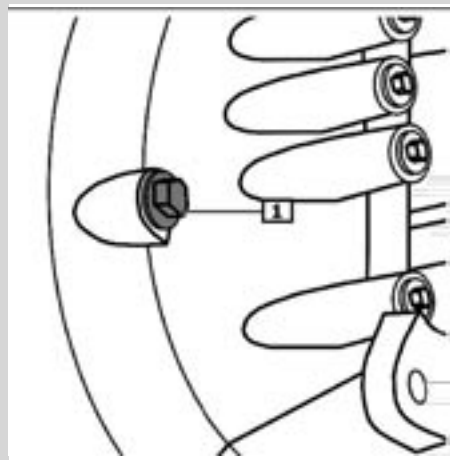

Obr. 8 1 Šroub(y)

- odpojte baterii
- vymontujte kryt baterie
- odpojte kostřící vedení u převodovky
- odpojte lanovody řazení od převodovky
- odšroubujte matici(e) (1)
- vyšroubujte šroub(y) (2)
- sejměte držák (3) (obr. 1)
- vyšroubujte šroub(y) startéru (2)
- vyšroubujte šroub(y) (1) (obr. 2)
- vyšroubujte šroub(y) držáku přídržného plechu (1)
- odmontujte držák (2)
- vyšroubujte šroub(y) (3) (obr. 3)
- vymontujte držák agregátu
- vymontujte hnací hřídel(e) vpředu
- vymontujte katalyzátor
- nasadte můstek motoru
- vyšroubujte šroub(y) (1) (obr. 4)
- vyšroubujte šroub(y) (1)
- odšroubujte matici(e) (2)
- sejměte držák (3) (obr. 5)

- podepřete převodovku vhodným zvedákem převodovky
- odšroubujte matici(e) (1)
- vymontujte krycí plech(y) (2)
- vyšroubujte šroub(y) (3) (obr. 6)
- vymontujte krycí plech(y) (1) (obr. 7)
- vyšroubujte šroub(y) (1) (obr. 8)
- vymontujte převodovku

### Montáž

Montáž se provádí v opačném pořadí demontáže.

- zašroubujte šroub(y) (1) (obr. 4)
  - odvzdušněte spojkový systém
- Další montáž je v opačném pořadí demontáže
- dotáhněte matici(e) (1)
  - pevně utáhněte šroub(y) (2) (obr. 1)
  - pevně utáhněte šroub(y) (1) (obr. 4)
- Další montáž je v opačném pořadí demontáže.
- nastavte řazení
  - ověřte příp. upravte hladinu převodového oleje
  - inicializujte motor zvedacího mechanismu okna

# FORD Galaxy 2.0 TDCi

## demontáž a montáž tlumičů pérování

### Speciální nářadí

Odpojovací přípravek	OE (204-605)
Ochranná čepička nosného kloubu	OE (204- 609)
Rozpěrná páka	OE (204-159)
Stahovák pružiny	OE (204- 167)
Násady stahováku pružiny	OE (204- 167-01)
Vytlačovací nástroj	OE (204- 607)

### Bezpečnostní pokyny

- tlumiče měňte vždy po párech



Rozpěrná páka  
OE (204-159)



Stahovák pružiny  
OE (204- 167)



Násady stahováku pružiny  
OE (204-167-01)

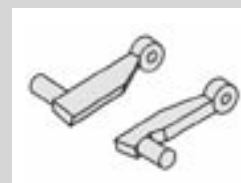

Vytlačovací nástroj  
OE (204- 607)

## Utahovací momenty

Samojistící šrouby a matice se musí vždy vyměnit.

Přední náprava	
Matice vzpěry stabilizátoru (2) (obr. 1)	60 Nm
Matice nosného kloubu (1) (obr. 2)	100 Nm
Vzpěra McPherson (obr. 3, 4), nahoře na karosérii	35 Nm
dole na svislém čepu	110 Nm
Matice pístnice (1) (obr. 6)	58 Nm
Šroub(y) nosníku brzdového třmenu	200 Nm
Zadní náprava	
Šroub(y) tlumiče (2) (3) (obr. 7), nahoře na karosérii	30 Nm
dole na zadní nápravě	175 Nm
s regulací úrovně, dole na zadní nápravě	280 Nm

## Přední náprava

### Demontáž

- vymontujte kryt(y) nádržky na vodu
- zvednout vozidlo. Sejmout přední kola
- uvolněte brzdovou hadici z držáku (1)

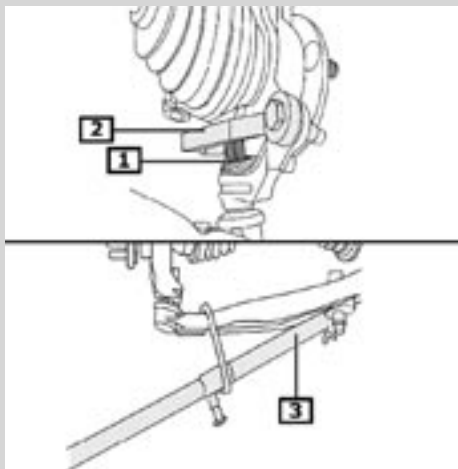

Obr. 2 1 Matice nosného kloubu 2 Speciální nástroj 3 Odpojovací přípravek

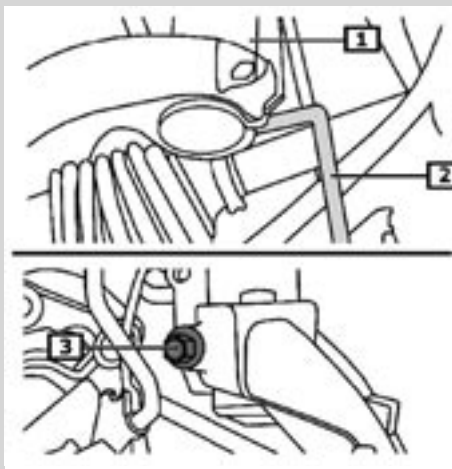

Obr. 3 1 Vzpěra McPherson 2 Rozpěrná páka 3 Spodní upevnění vzpěry McPherson

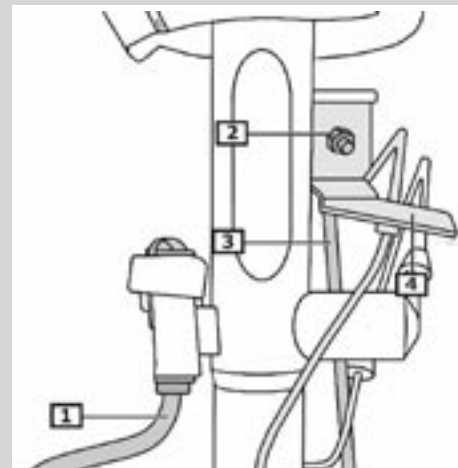

Obr. 1 1 Brzdová hadice 2 Matice vzpěry stabilizátoru 3 Podpěra stabilizátoru 4 Držák

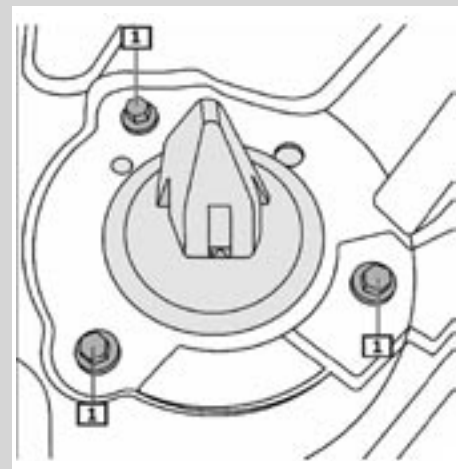

Obr. 4 1 Horní upevnění vzpěry McPherson

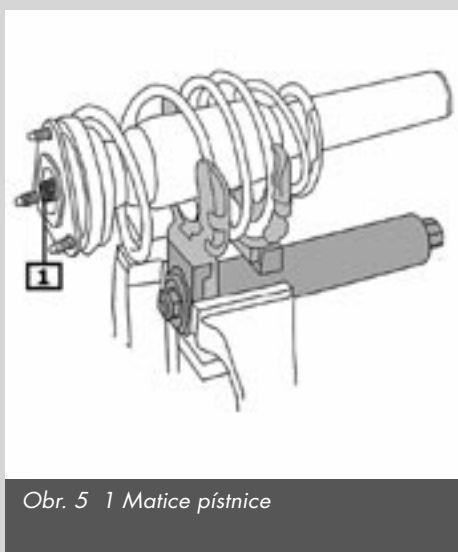

Obr. 5 1 Matice pístnice

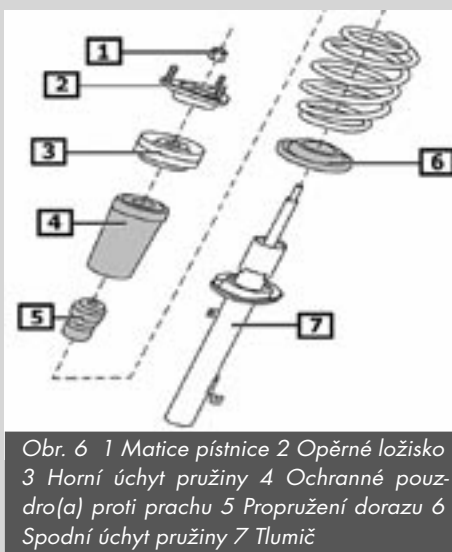

Obr. 6 1 Matice pístnice 2 Opěrné ložisko 3 Horní úchyt pružiny 4 Ochranné pouzdro(a) proti prachu 5 Propružení dorazu 6 Spodní úchyt pružiny 7 Tlumič

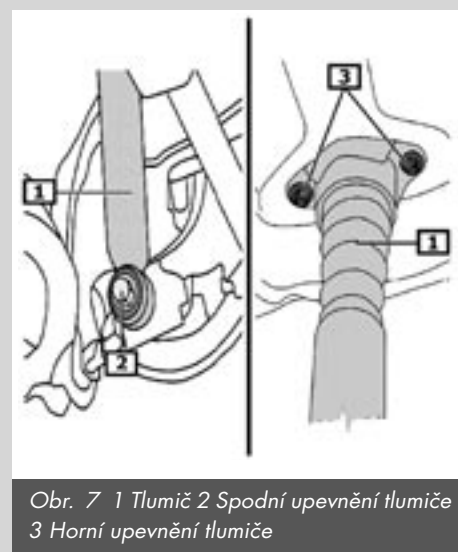

Obr. 7 1 Tlumič 2 Spodní upevnění tlumiče 3 Horní upevnění tlumiče

- vyšroubujte šroub(y) nosníku brzdového třmenu (dole)
- povolte matice nosného kloubu (1)
- vytlačte nosný kloub pomocí speciálního nástroje ze svislého čepu (2) Vytlačovací nástroj OE (204- 607)
- odmontujte nosný kloub od svislého čepu (3) odpojovací přípravek OE (204-605)
- nasadte ochranný klobouček(y) proti prachu ochranná čepička nosného kloubu OE (204- 609) (obr. 2)
- vyšroubujte spodní upevnění vzpěry McPherson (3)
- svislý čep speciálním nástrojem trochu roztáhněte (2) rozpěrná páka OE (204-159)
- oddělte vzpěru McPherson od svislého čepu (1) (obr. 3)
- vyšroubujte horní upevnění vzpěry McPherson
- vymontujte vzpěru McPherson (obr. 4)

**Rozložte**

- upněte vzpěru McPherson se stahovákem pružin do svěráku - stahovák pružiny OE (204- 167) - násady stahováku pružiny OE (204-167-01)
- opatrně stahujte pružinu, až bude horní miska pružiny volně pohyblivá
- odstraňte matici pístnice (1) (obr. 5)
- vyjměte jednotlivé díly vzpěry McPherson (1) - (7) (obr. 6)

- zlikvidujte tlumič

**Sestavte**

- zkontrolujte funkci tlumiče před montáží v kolmé pozici
- sestavte vzpěru McPherson (2) - (7)
- dbejte na polohu konce pružin
- našroubujte matici pístnice (1) (obr. 6)
- opatrně uvolněte pružinu, až bude horní miska pružiny pevná

**Montáž**

Montáž se provádí v opačném pořadí demontáže.

**Zadní náprava****Demontáž**

Tlumiče měnit vždy po párech

- sejměte zadní kola
- podepřete zadní nápravu zvedákem převodovky
- odstraňte spodní upevnění tlumiče (2)
- odstraňte horní upevnění tlumiče (3)
- vyjměte tlumič (1) (obr. 7)

**Montáž**

- zkontrolujte funkci tlumiče před montáží v kolmé pozici
- další montáž je v opačném pořadí demontáže

# FORD Galaxy 2.0 TDCi

## demontáž a montáž spojky

**Speciální nářadí**

Sřídící nástroj

(308 - 204)

**Utahovací momenty**

Samojistící šrouby a matice se musí vždy vyměnit.

Šroub(y) přítlačného talíře (1) (obr. 1)

29 Nm

Šroub(y) setrvačnicku

48 Nm

**Demontáž**

- vymontujte převodovku
- povolte šroub(y) přítlačného talíře postupně křížem (1) (obr. 1)
- vyjměte přítlačný talíř a lamelu spojky

**Montáž**

- důkladně namažte profily náboje spojkové lamely tukem, aby s ním bylo možné lehce posunovat po hřídeli převodovky a přebytečný tuk otřete
- montáž se provádí v opačném pořadí demontáže
- před montáží se přítlačný talíř a lamela spojky vystředí pomocí sřídícího nástroje (1) (obr. 2)
- namontujte převodovku

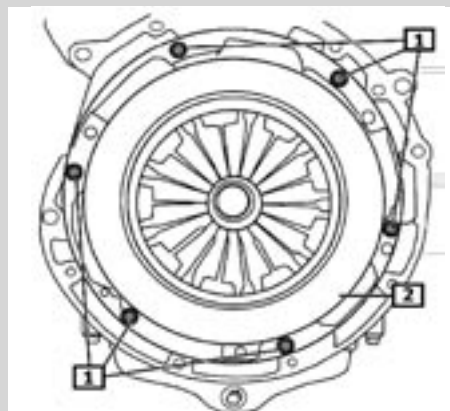

Obr. 1 1 Šroub(y) přítlačného talíře

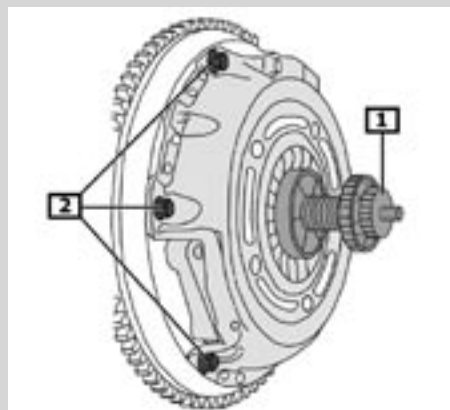
Obr. 1 Sřídící nástroj,  
2 Šroub(y) přítlačného talíře

# FORD Galaxy 2.0 TDCi / 03/2006 –; velkoprostorová limuzína/ MPV

## Dálkové ovládání výstražného zařízení proti krádeži/centrálního zamykání

### ■ Bez bezklíčového přístupového systému (Keyless-System)

#### Obsluha

- jedním stisknutím odemykacího tlačítka obr.1 [1] se deaktivuje výstražné zařízení proti krádeži a odemknou se pouze dveře řidiče (pokud je programován)
- směrové svítily se jedenkrát krátce rozsvítí
- dvojitým stisknutím odemykacího tlačítka obr.1 [1] během 3 sekund se deaktivuje výstražné zařízení proti krádeži a odemknou se všechny dveře (pokud je programován)
- směrové svítily se jedenkrát krátce rozsvítí
- jedním stisknutím zamykacího tlačítka obr.1 [2] se zamkne vozidlo a aktivuje se výstražné zařízení proti krádeži
- směrové svítily se dvakrát krátce rozsvítí
- dvojitým stisknutím zamykacího tlačítka obr.1 [2] během 3 sekund se aktivuje dvojitě zamknutí a výstražné zařízení proti krádeži
- směrové svítily se dvakrát krátce rozsvítí
- dvojitým stisknutím odemykacího tlačítka zadních výklopných dveří obr.1 [3] se odemknou jen zadní výklopné dveře
- když po odemknutí vozidla nebudou během 45 sekund otevřeny ani boční dveře ani zadní výklopné dveře, vozidlo se automaticky zamkne a výstražné zařízení proti krádeži se zase aktivuje
- **funkce kompletního otevření/zavření:**  
**Upozornění:** Funkce kompletního otevření/zavření je k dispozici jen u modelů se čtyřmi elektricky ovládanými okny.
  - když se drží zamykací tlačítko obr.1 [2] ca 2 sekundy stisknuté, zavřou se všechna okna a posuvné/výklopné střešní okno.
  - když se drží odemykací tlačítko obr.1 [1] stisknuté cca 3 sekundy, otevřou se všechna okna a posuvné/výklopné střešní okno**Upozornění:** Funkce výstražného zařízení proti krádeži /centrálního zamykání lze seřadit vhodným diagnostickým přístrojem

#### Programování

##### Kdy

- klíč je přidán nebo vyměněn
- chybná funkce

##### Jak

- zapněte spony bezpečnostních pásů vpředu a zavřete všechny dveře, aby během programování nezazněly současně rozdílné signální tóny
- otočte klíč v zámku řízení během 6 sekund čtyřikrát z polohy I do polohy II.
- otočte klíč v zámku řízení do polohy I

- programovací režim je cca 10 sekund aktivován (je slyšet signální tón)
- **postupujte takto:**
- stiskněte libovolné tlačítko a pak je uvolněte obr.1
- zazní signální tón
- po naprogramování prvního klíče začne automaticky 10 sekundový programovací interval pro další klíč
- opakujte výše uvedené kroky se všemi klíči (včetně originálního klíče)
- **spuštění programovacího režimu:**
- otočte klíč v zámku řízení do polohy II nebo 10 sekund počkejte
- potvrďte úspěšné programování zamknutím a odemknutím vozidla
- **Upozornění:** nejvýše lze programovat 8 klíčů

### Výměna baterie - typ 1 / Výměna baterie - typ 2 / Imobilizér

#### Obsluha

- aktivování systému proběhne 1 sekundu po vypnutí zapalování
- zapněte zapalování
- **pokud nebyl kód klíče identifikován:** na vícefunkčním displeji na přístrojovém panelu se objeví varovná zpráva „IMMOBILIZER ACTIVE“ (imobilizér aktivován)
- vyjměte klíč a postup opakujte

#### Programování

##### Kdy

- chybná funkce
- na vícefunkčním displeji na přístrojovém panelu se objeví varovná zpráva „IMMOBILIZER ACTIVE“ (imobilizér aktivován)
- klíč je přidán nebo vyměněn

##### Jak

- musí být k dispozici všechny programovatelné klíče
- klíče mohou být programovány jen vhodným diagnostickým přístrojem
- **Upozornění:** nejvýše lze programovat 8 klíčů

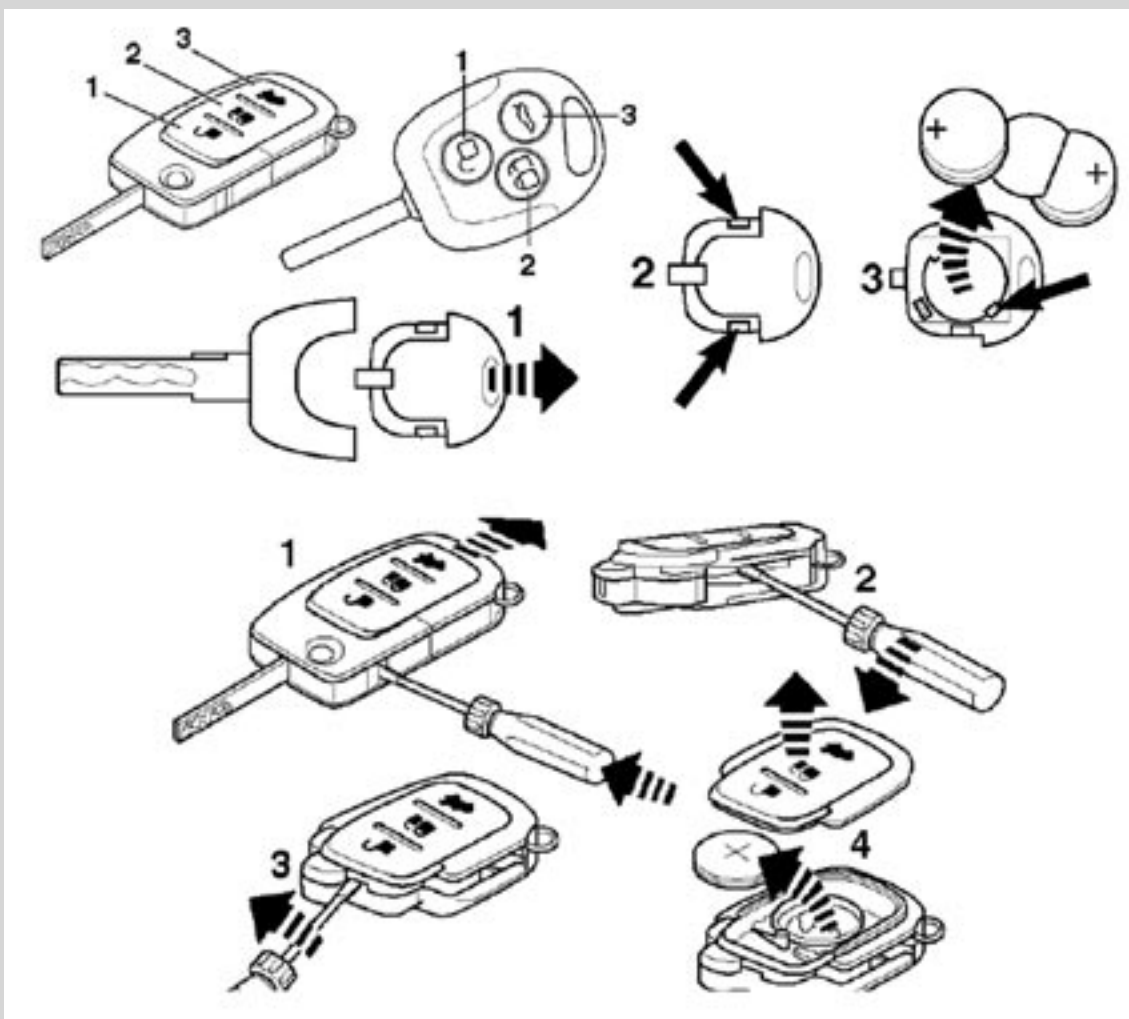

## ■ S bezklíčovým přístupovým systémem (systém Keyless)

### Obsluha

- výstražné zařízení proti krádeži/centrální zamykání a dvojitě zamknutí se mohou aktivovat automaticky (bez použití dálkového ovládání)
  - vypněte zapalování
  - dveře a víko zavazadlového prostoru/zadní výklopné dveře musí být zavřené
  - pro zamknutí vozidla jednou stiskněte zamykací tlačítko v klíče dveří řidiče nebo spolucestujícího obr.1 [1]
  - pro dvojitě zamknutí a aktivování výstražného zařízení proti krádeži stiskněte dvakrát během 3 sekund zamykací tlačítko v klíče dveří řidiče nebo spolucestujícího obr.1 [1]
  - směrové svítilny se dvakrát krátce rozsvítí
- výstražné zařízení proti krádeži/centrální zamykání a dvojitě zamknutí se mohou deaktivovat automaticky (bez použití dálkového ovládání)
  - pokud se nachází dálkové ovládání v bezprostřední blízkosti vozidla, použijte kliku libovolných dveří:
    - výstražné zařízení proti krádeži se deaktivuje a dveře se odemknou

- směrové svítilny se jedenkrát krátce rozsvítí
- funkce kompletního zavření
- pro zavření oken dveří a posuvného/výklopného střešního okna držet 2 sekundy stisknuté zamykací tlačítko v klíče dveří řidiče obr.1 [1]
- jeden nouzový klíč obr.2 [1] se nachází v dálkovém ovládání

**Upozornění:** Funkce výstražného zařízení proti krádeži/centrálního zamykání lze seřídit vhodným diagnostickým přístrojem. Funkce kompletního otevření/zavření je k dispozici jen u modelů se čtyřmi elektricky ovládanými okny. Nezávisle na tom je možno posuvnou střechu/střešní okno stále ovládat pomocí této funkce.

### Synchronizování

#### Kdy

- dálkové ovládání bylo necháno ve vozidle a vozidlo se pak zamkne

#### Jak

- odstraňte dálkové ovládání z vozidla
- stiskněte odemykací tlačítko jednoho programovaného

- dálkového ovládání
- zapněte zapalování
- nastartujte motor
- vypněte zapalování
- synchronizování je ukončeno
- potvrďte úspěšné synchronizování zamknutím a odemknutím vozidla

## Programování

### Kdy

- dálkové ovládání přidáno nebo vyměněno
- chybná funkce

### Jak

- zapněte spony bezpečnostních pásů vpředu a zavřít všechny dveře, aby během programování nezazněly současně rozdílné signální tóny.
- **NESEŠLÁPNĚTE** brzdový nebo spojkový pedál
- zapněte a vypněte zapalování čtyřikrát během 6 sekund
- programovací režim je ca 10 sekund aktivován (je slyšet signální tón)
- postupujte takto:
  - stiskněte libovolné tlačítko a držet stisknuté, dokud nezazní signál
  - po naprogramování prvního dálkového ovládání začne automaticky 10 sekundový programovací interval pro další dálkové ovládání
  - opakujte výše uvedené kroky se všemi dálkovými ovládaními (včetně originálních dálkových ovládaní)
- aby se opustil programovací režim
- zapněte zapalování nebo 10 sekund čekejte

**Upozornění:** nejvýše lze programovat 8 dálkových ovládaní

## Výměna baterie - typ 1 / Výměna baterie - typ 2 / Imobilizér

### Obsluha

- aktivování systému proběhne 1 sekundu po vypnutí zapalování
- zapněte zapalování
- na informačním displeji se objeví varovná zpráva „key not detected“ (klíč není znám), jestliže nebyl rozpoznán kód dálkového ovládání

### Programování

#### Kdy

- chybná funkce
- na informačním displeji se objeví varovná zpráva „key not detected“ (klíč není znám)
- dálkové ovládání přidáno nebo vyměněno

#### Jak

- musí být k dispozici všechna dálková ovládaní, která se mají programovat
- dálková ovládaní lze programovat pouze pomocí vhodného diagnostického přístroje

#### Upozornění:

nejvýše lze programovat 8 dálkových ovládaní

